

## 第21期

在本期中，將安裝後地板面板和後穩定器支架在已經組裝至第20期的地板上。此外，還將在地板的正面安裝線夾，以供未來使用。



# 安裝後地板面板 在地板上

※零件名稱和組裝指南中的「左·右」是指乘坐時從駕駛座的視角來看。「右(R)」指的是駕駛座側，而「左(L)」指的是副駕駛座側。

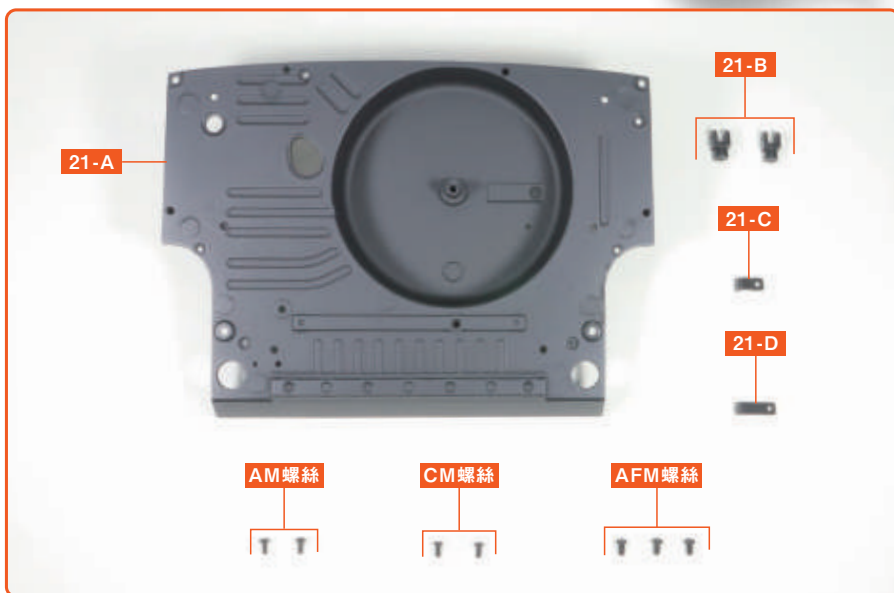

21-A 後地板面板

21-B 後穩定器支架×2

21-C 線夾 (1)

21-D 線夾 (2)

AM 螺絲 (1.7×4mm) ×2+備用

CM 螺絲 (2.0×4mm) ×2+備用

AFM 螺絲 (2.3×4mm) ×3+備用

## 透過影片Check組裝步驟！



輕鬆使用QR碼存取最新影片和舊刊影片

※有些期數可能沒有提供影片，或僅提供針對部分步驟的影片。

※在車型設計上，其零件的形狀可能與實車有所不同。

※照片上的螺絲並不包含備用數量。

### step 1 安裝後地板面板

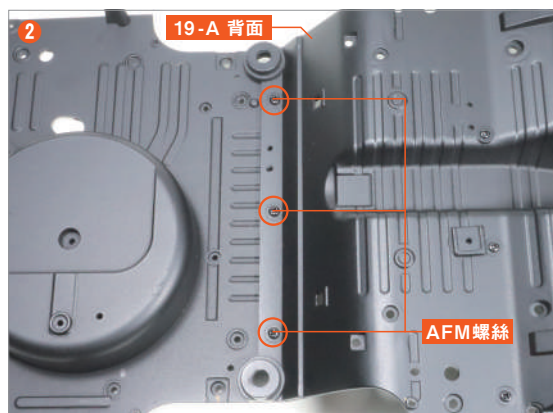
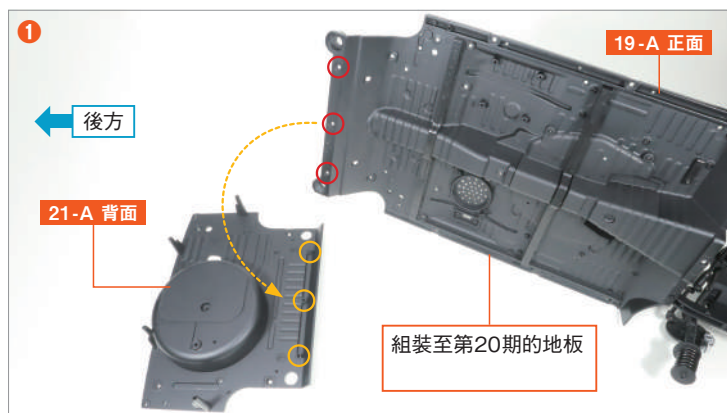

備妥組裝好至第20期的地板，將地板 19-A ○ 圈起的凹槽和後地板面板 21-A ○ 圈起的螺絲孔突起部分對準，然後嵌入。

使用 AFM 螺絲 在3個位置進行固定。

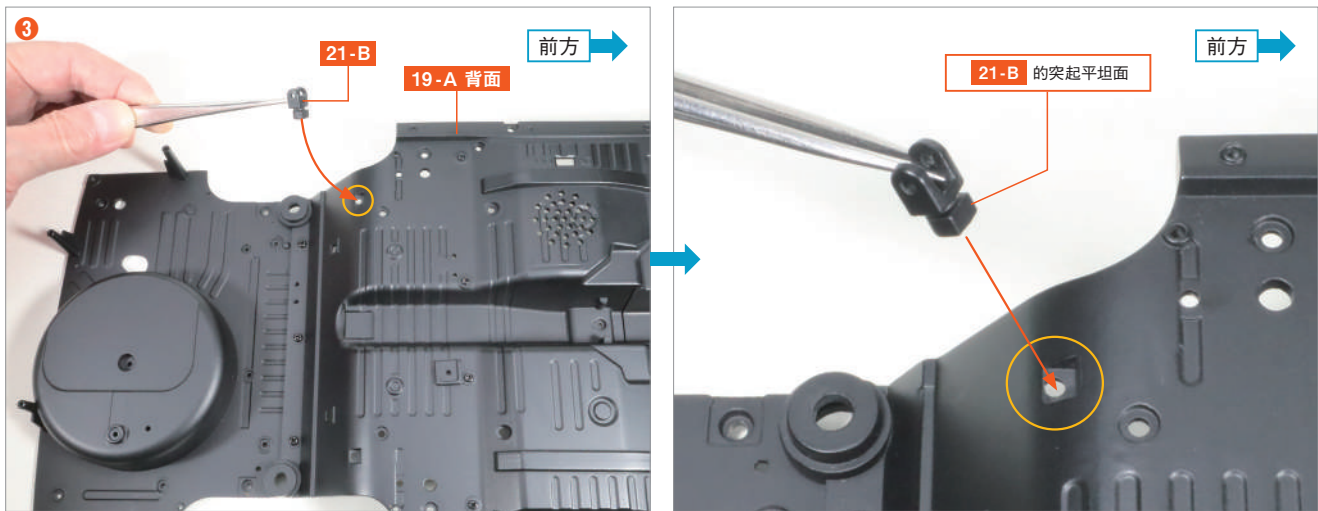

將後穩定器支架 **21-B** 下側的突起部分與 **19-A** 背面  圈起的凹槽對齊。將 **21-B** 的突起平坦面朝前，與 **19-A** 的凹槽對齊。



在壓住 **21-B** 以防止其脫落的同時，將整個地板翻轉至正面，並使用 **CM 螺絲** 進行固定。如果螺絲很難鎖緊時，可以戴上帶防滑功能的手套，壓住 **21-B** 來鎖緊螺絲。

地板面板翻轉至背面的樣子。確保 **21-B** 的螺絲孔朝向側面。

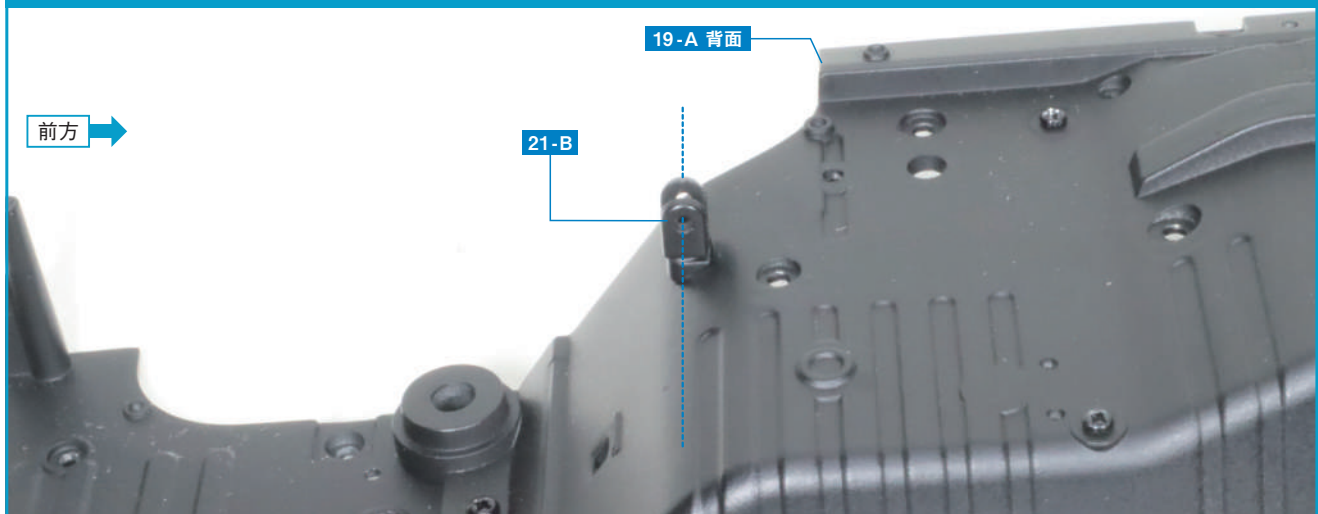

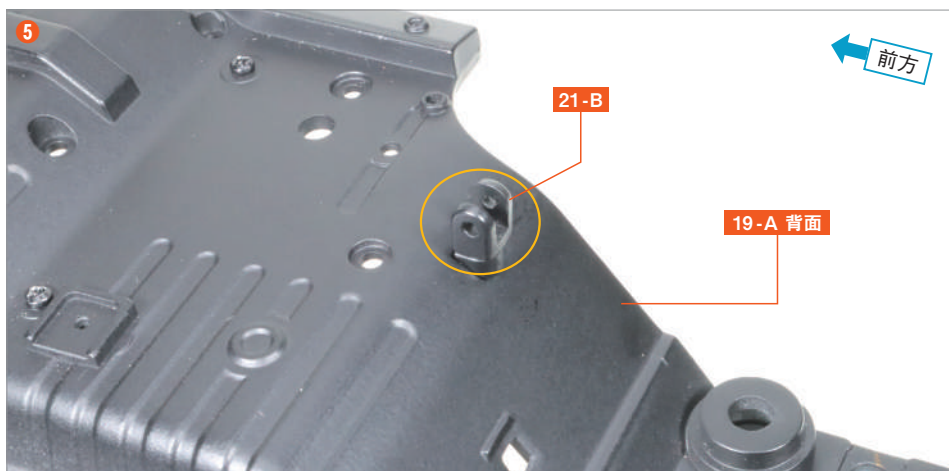

再次將整個地板面板翻轉至背面，然後同樣將另一個 21-B 對準 19-A 的背面凹槽嵌入。

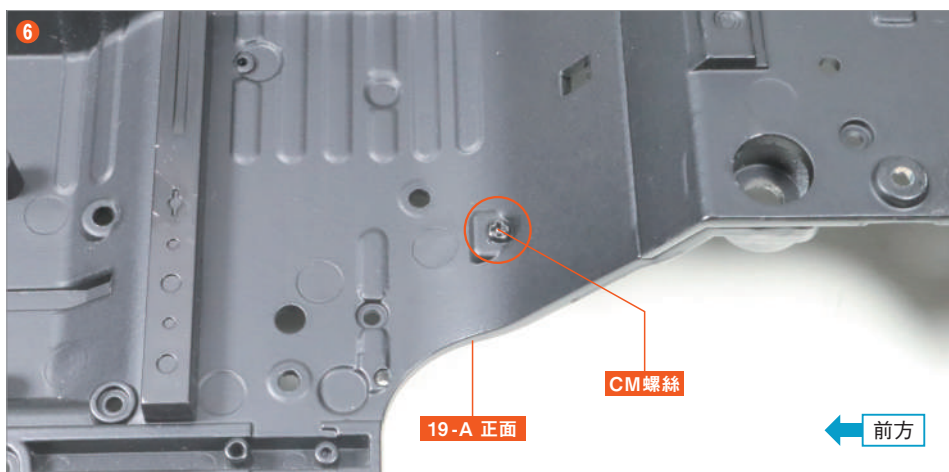

在壓住 21-B 以防止其脫落的同時，將整個地板面板翻轉至正面，並使用 CM 螺絲 固定。

step complete

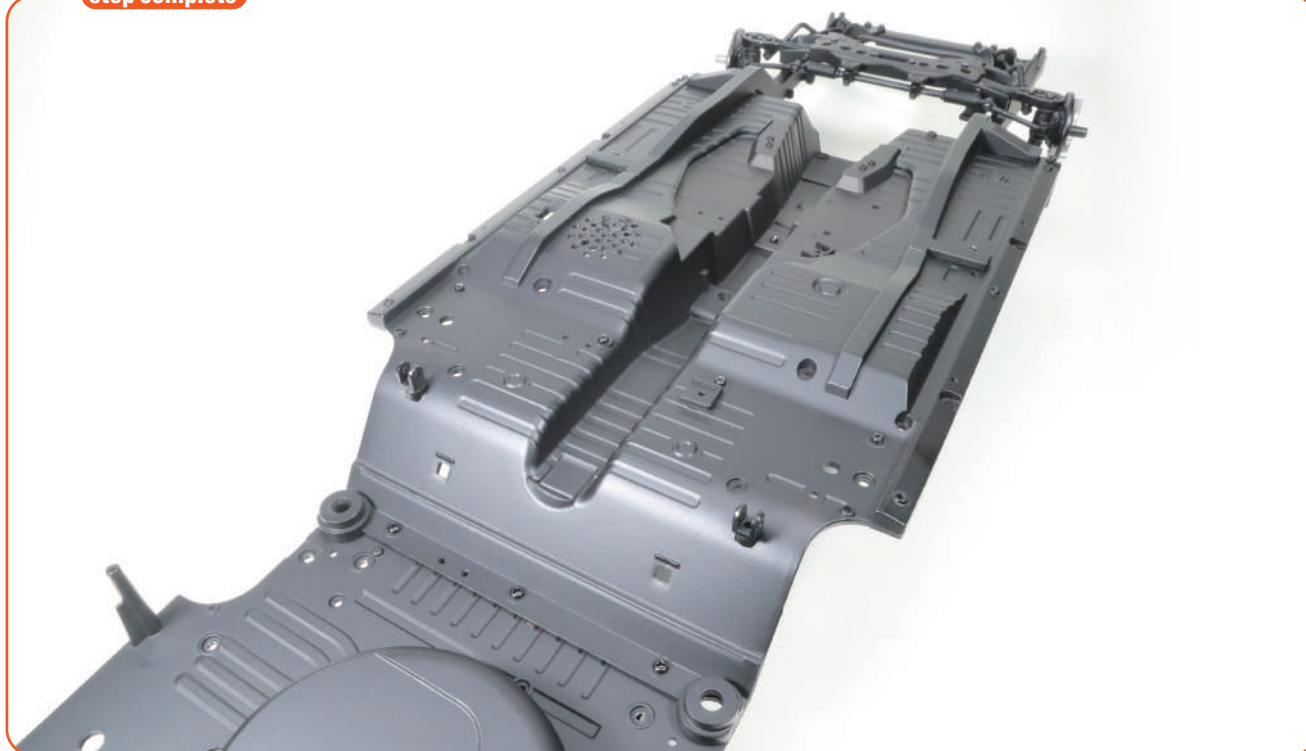

step 2 安裝線夾

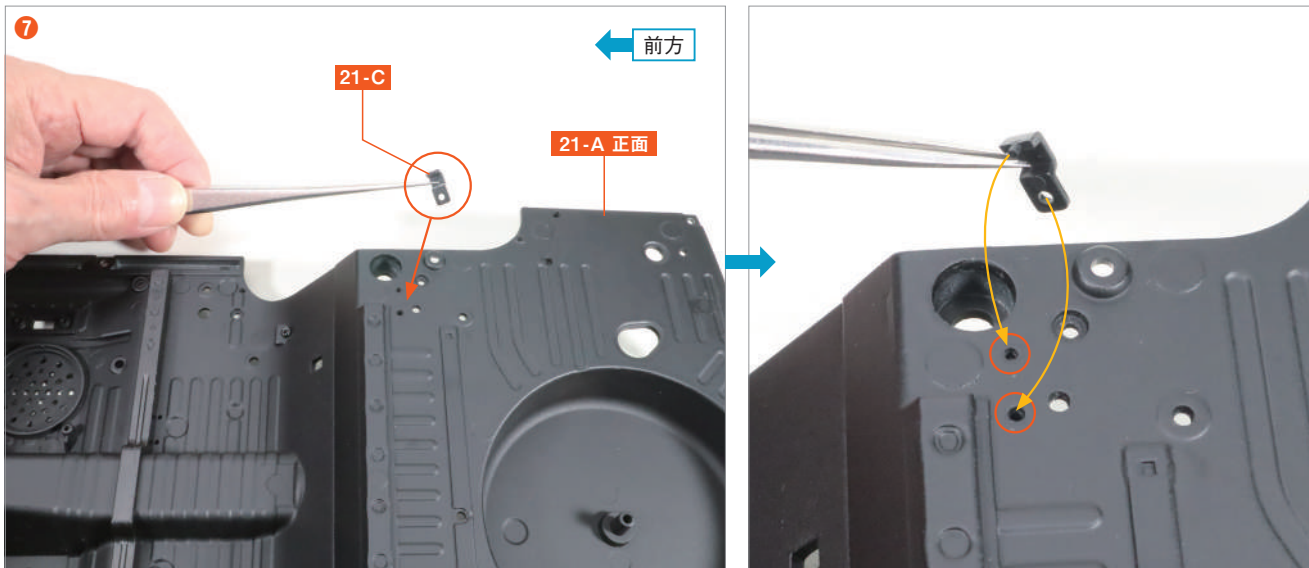

將線夾 (1) 21-C 的突起部分和螺絲孔對準 21-A 的凹槽和螺絲孔，然後將其嵌入。



使用 AM 螺絲 進行固定。

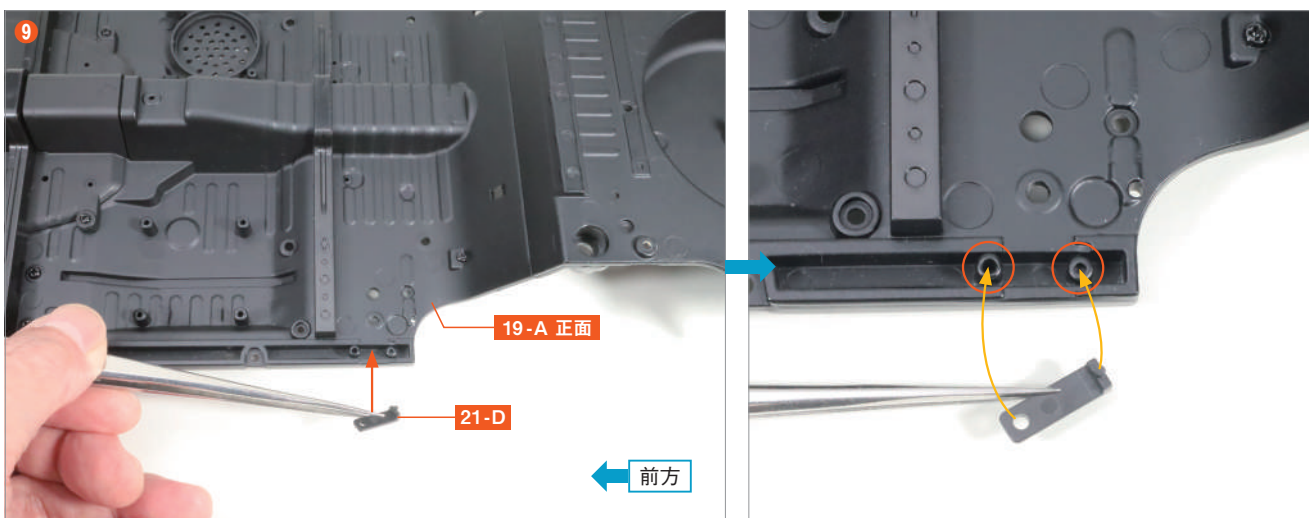

將線夾 (2) 21-D 的突起部分和螺絲孔對準 19-A 的凹槽和螺絲孔，然後將其嵌入。

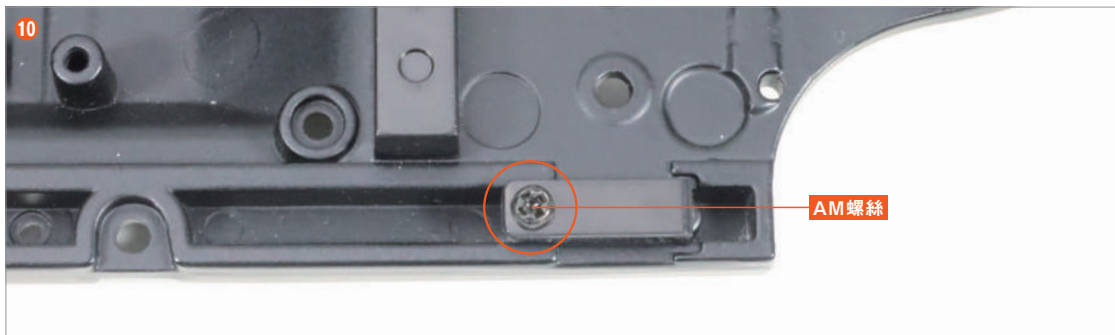

使用 AM螺絲 進行固定。

step complete



本期  
組裝

**完成!**

第21期的組裝到此結束。  
後地板面板已連接起來，可以感受到整個底盤的大小。考慮到將來會放置車身在上面，這讓人非常期待。在第22期中，將會安裝後副車架在後地板面板上。

